

リードカット用・タングステン合金材質 超硬円形カッター刃

超硬ムクカッター・TCBシリーズ

タングステン・カーバイド焼結合金
(超硬材料)100%のムク刃です。

材質が均一なため、高速回転時も
安定感のある円形刃です。

中心部まで再研磨ができるため、
無駄なく、フルに使用できます。



品番	TCB-200S	TCB-250S
外径	200mm	250mm
厚さ	t3.5mm	
内径	70mm	



製造メーカー
サンアロイ工業(株)、ダイジェット工業(株)、
旧・東芝タングロイ、三菱マテリアル(株)
または同等品
(メーカー名はその都度、明示して供給)

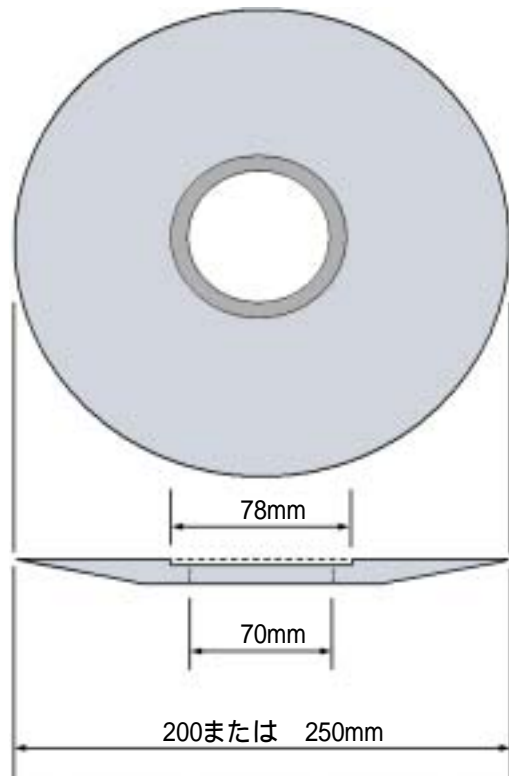

溝付超硬刃・SPATシリーズ

放射状に形成された溝が切断抵抗を
減らし、初期使用時から高水準の切れ
味を実現。(寿命も約2倍に延びます)

品番	SPAT-200	SPAT-250
外径	200mm	250mm
厚さ	t3.5mm	
内径	70mm	

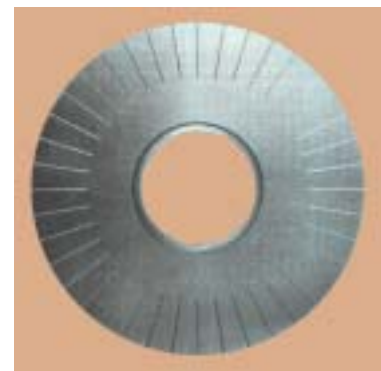

溝効果

溝加工により、切断抵抗が大幅に減少されるため、初期
(切り始め)から良好な切れ味が実感できると同時に、
寿命も約2倍に延びます。(ムク刃と同様に再研磨可能)

