

卓上タイプ・SS-10AS (静電対策モデル)

前面から約20cmまでの範囲の煙をファンで吸引し、特殊活性炭フィルターで、有害物質を濾し取ります。

- ・外形寸法: (W)206 × (L)132 × (H)207mm
- ・吸引範囲: 前面から約20cm
- ・風量: 0.64立米(m³)/分
- ・重量: 11.1kg
- ・電源: AC100V 50/60Hz
- ・消費電力: 27W
- ・吸引面角度: 可変(～約35°)
- ・その他: 静電対策仕様モデル



卓上タイプ・#420-1 (大型ファン仕様)

大型ファンを採用する事で、処理風量を増大させた卓上モデルで、風切り音等を抑えた静音設計。

- ・外形寸法: (W)252 × (D)175 × (H)2807mm
- ・処理風量: 3.8m³/分 (50Hz) 4.4m³/分 (60Hz)
- ・重量: 3.9kg
- ・電源: AC100V 50/60Hz
- ・消費電力: 31W
- ・フィルター寸法: 242 × 242mm
- ・運転音48db(50Hz)/51db (60Hz)



卓上タイプ・FA-400-01 (3way対応)

3種の作業形態で、有害な煙を吸引する卓上タイプの高性能吸煙機です。

- ・外形寸法: (W)166 × (D)113 × (H)212mm
- ・風量: 1m³/分 (縦置き/50Hz)
- ・運転音: 48db (50Hz) / 51db (60Hz)
- ・重量: 910g
- ・電源: AC100V
- ・消費電力: 15W (50Hz)
- ・フィルター寸法: (W)130 × (H)130mm



吸煙機 (空気清浄タイプ)・FAシリーズ

0.3 μmの粒子を99.97%除去する高精度HEPAフィルター搭載機 (FA-430-01) と、量産工場向けのローコストフィルター搭載機 (FA-431-81) の2機種種のラインナップです。

| 項目 | 品番 | FA430-01 | FA431-81 |
|--------------|-----|---------------------------------|---------------|
| ●電源/消費電力 | | AC100V 50/60Hz / 120W | |
| ●フィルター構成 | サブ | - | オプション |
| | プレ | 標準 | |
| | メイン | HEPAタイプ | ローコストタイプ |
| ●運転音 | | 50dB (MEDIUMモード) | |
| ●処理風量 | | 4.7m ³ /分 (HIGHモード) | |
| ●捕集効率 | | 99.97% 0.3 μm | 97% (≥0.3 μm) |
| ●ダクトセット (別売) | | ダクトの長さ: Φ55mm × 1.2m (ESD SAFE) | |
| ●外形寸法 | | 330(W) × 366(H) × 343(D)mm | |
| ●本体重量 | | 7.5kg | 7.2kg |



- サブフィルター (本体)
- プレフィルター
- メインフィルター
- サブフィルター & フィルターケース



ダクトおよび吸引ノズルはオプション

透明フード (オプション)

高効率濾過 (3層フィルター)タイプ・SS80AS

ダクトホース回収式・自立型の3層フィルター式吸煙機。HEPAフィルター (オプション) を選択する事で、捕集効率が99.97%に向上します。

| | |
|-------------|--------------------------------|
| 定格電圧 / 消費電力 | 100V AC 50 / 60Hz、160W |
| 消音レベル | 53dB以下 (機器から1m地点) |
| 捕集効率 | 95% 0.3 μm (Middle-class) |
| 排煙ダクト取付口 | 2カ所 |
| 排煙ダクト長 | 1.35m |
| 風量 | 150m ³ /h (両ダクト使用時) |
| 外形寸法 / 本体重量 | 250 × 410 × 490mm / 14.5kg |



①ノズルフィルター
大粒の塵や空気中の浮遊物などを吸着し、下層のフィルターを保護 (交換目安: 1~3日)

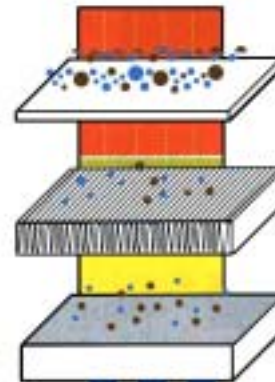

②プレフィルター
ノズルフィルターで取り残した大粒の塵を回収 (交換目安: 1週間~2ヶ月)

②ミドルフィルター
＜HEPAタイプを選択可能＞
表面積が広く、塵埃の保持力が高いフィルターで、ハンダ煙や花粉、アスベストなどを回収 (交換目安: 3~5ヶ月)

③メインフィルター
＜HEPAタイプを選択可能＞
高性能活性炭を多く搭載し匂い & 有毒ガスを吸着 (交換目安: 6~12ヶ月)

注) HEPAフィルターはオプション (別途購入する必要あり)

ひとりで簡単に移動設置でき4輪キャスター付



ダクトは取り外しできるブロック構造。自由に延長・短縮が可能なフキシブルタイプのホースです。

●パイプセットR接続例

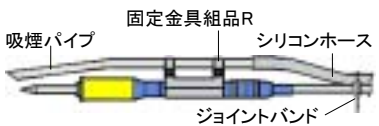

●結束バンド

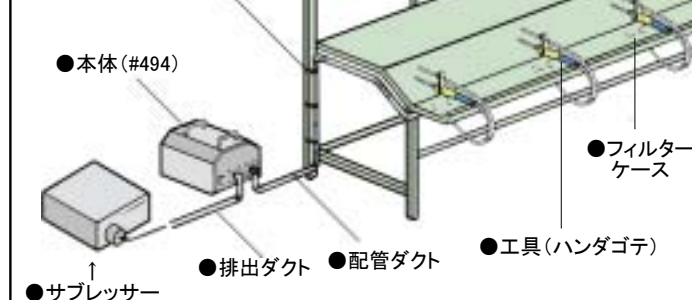

吸煙機 (ライン用設置タイプ)・494-1

複数のハンダゴテ (10本まで取付可能) を接続し、一括で吸引できるライン設置タイプの吸煙システムで、屋外排気が可能です。

- セット内容
- ・本体 (#494)
- ・サブレッサー
- ・吸入ソケット
- ・排出ダクト・配管ダクト
- ・プレフィルター (5枚) ・アース線
- ・メインフィルター (5枚)
- ・フィルターケース & キャップ

| | |
|-------|---|
| ●電源 | AC100V 50/60Hz |
| ●消費電力 | 50Hz: 150W / 60Hz: 200W |
| ●運転音 | ホース付き: 55dB / ホースなし: 71dB |
| ●処理風量 | 1.56m ³ /分 (50Hz) / 1.82m ³ /分 (60Hz) |
| ●静圧 | 50Hz: 2.3kPa / 60Hz: 3.2kPa |
| ●外形寸法 | 322(W) × 300(H) × 386(D)mm |
| ●本体重量 | 18kg |

